



### **SAMANDRAG**

Eigarskapsmeldinga gir oversikt over dei verksemdene m.m. kommunen har eigarinteresser eller tilsvarande interesser i, og korleis kommunen forvaltar eigarinteressene sine.

# **EIGARSKAPSMELDING**

Vedteken av kommunestyret 08.12.2022

## Innhald

<b>1</b>	<b>Innleiing .....</b>	<b>3</b>
<b>2</b>	<b>Føremål med eigarskap .....</b>	<b>3</b>
<b>2.1</b>	<b>Føremål med selskap som Samnanger kommune har eigarskap i.....</b>	<b>4</b>
<b>3</b>	<b>Overordna prinsipp for eigarstyring.....</b>	<b>4</b>
<b>4</b>	<b>Selskapsformer.....</b>	<b>4</b>
<b>4.1</b>	<b>Vurdering av selskapsform .....</b>	<b>5</b>
<b>4.2</b>	<b>Gjennomgang av ulike selskapsformer .....</b>	<b>5</b>
<b>5</b>	<b>Eigarskapsstrategi .....</b>	<b>8</b>
<b>5.1</b>	<b>Generell eigarskapsstrategi .....</b>	<b>8</b>
<b>5.2</b>	<b>Selskapsstrategi og føremål med eigarskap .....</b>	<b>8</b>
<b>6</b>	<b>Selskapa sitt samfunnsansvar .....</b>	<b>8</b>
<b>7</b>	<b>Oversikt over kommunen sine eigarinteresser.....</b>	<b>9</b>
<b>7.1</b>	<b>Interkommunale selskap (IKS) .....</b>	<b>9</b>
<b>7.2</b>	<b>Aksjeselskap (AS) .....</b>	<b>9</b>
<b>7.3</b>	<b>Kundeeigde selskap.....</b>	<b>11</b>
<b>7.4</b>	<b>Vertskommunesamarbeid .....</b>	<b>12</b>
<b>7.5</b>	<b>Administrative vertskommunesamarbeid.....</b>	<b>13</b>
<b>7.6</b>	<b>Kommunale oppgåvefellesskap .....</b>	<b>13</b>
<b>7.7</b>	<b>Avtalebaserte samarbeid .....</b>	<b>14</b>
<b>7.8</b>	<b>Andre samarbeid, samanslutningar, organisasjonar m.m. ....</b>	<b>15</b>
<b>8</b>	<b>Val av kommunen sine eigarrepresentantar .....</b>	<b>16</b>
<b>9</b>	<b>Instruks for eigarrepresentantar for Samanger kommune .....</b>	<b>17</b>
<b>10</b>	<b>Kontrollutvalet si rolle .....</b>	<b>17</b>
<b>11</b>	<b>Rådmannen si rolle.....</b>	<b>17</b>
<b>12</b>	<b>Opplæring for folkevalde.....</b>	<b>18</b>
<b>13</b>	<b>Skjematisk oversikt over kommunen sine eigarinteresser.....</b>	<b>18</b>

## 1 Innleiing

Det går fram av § 26-1 i kommunelova at kommunestyret minst éin gong i kvar valperiode skal vedta ei eigarskapsmelding. Ordlyden i § 26-1 er som følgjer:

*Kommuner og fylkeskommuner skal minst én gang i valgperioden utarbeide en eierskapsmelding som skal vedtas av kommunestyret eller fylkestinget selv.*

*Eierskapsmeldingen skal inneholde:*

- a. kommunens eller fylkeskommunens prinsipper for eierstyring*
- b. en oversikt over selskaper, kommunale eller fylkeskommunale foretak og andre virksomheter som kommunen eller fylkeskommunen har eierinteresser eller tilsvarende interesser i*
- c. kommunens eller fylkeskommunens formål med sine eierinteresser eller tilsvarende interesser i virksomhetene nevnt i bokstav b.*

Føremålet med eigarskapsmeldinga er å gje oversikt over og tydeleggjera eigarstrategiar for selskap som kommunen har eigarinteresser eller tilsvarende interesser i. Meldinga blir eit overordna politisk styringsdokument for verksemd som er lagt til anna rettssubjekt, eige styre eller vertskommune, eller til anna interkommunalt organ. Meldinga skal vera kommunisert og tilgjengeleg for det einskilde selskapet sine organ, innbyggjarane og folkevalde.

Samnanger kommune har ingen eigne heileigde kommunale føretak/selskap.

Eigarskapsmeldinga til Samnanger kommune omfattar følgjande typar selskap, føretak og samarbeid:

- interkommunale samarbeid etter IKS-lova (lov om interkommunale selskap)
- aksjeselskap
- kundeeigde selskap
- vertskommunesamarbeid
- kommunale oppgåvefelleskap
- andre administrative samarbeid
- andre samarbeid, samanslutningar, organisasjonar m.m.

Eigarskapsmeldinga omfattar ikkje stiftingar.

Frå og med valperioden 2023-2026 skal eigarskapsmeldinga gjennomgåast og reviderast av kommunestyret i løpet av det første heile kalenderåret i kvar valperiode, første gong i 2024.

## 2 Føremål med eigarskap

Kommunen si styring av ulike selskap skal skje innanfor ramma av det lovverket som gjeld for den aktuelle organisasjonsforma. Kommunen skal sjå eigarskapen sin i samanheng med den øvrige totale tenesteproduksjonen, og ha definerte overordna prinsipp for eigarskapen sin. Prinsippa skal vera tydelege og lett tilgjengelege, inkludert for innbyggjarane i kommunen.

Kvart einskild selskap skal definera kva som er kjerneverksemda deira, og kva som er føremålet med selskapet.

Når oppgåver blir skilde ut i egne selskap vil det juridiske ansvaret for aktivitetane liggja i selskapa, og ikkje i kommunestyret. Kommunen skal føra tilsyn og kontroll med selskapa for å sikra at føremåla er i tråd med prinsippa til kommunestyret.

Gjennom eigarskapen vil Samnanger kommune kunne sikra aktiv eigarstyring på strategisk, målretta og føreseieleg vis på vegner av kommunen sine innbyggjarar og kommunen sjølv.

## 2.1 Føremål med selskap som Samnanger kommune har eigarskap i

Samnanger kommune skal arbeida for at selskap som kommunen har eigarinteresser i:

- skal driftast etter forretningsprinsipp, men vera medvitne det lokale samfunnsansvaret som ligg på verksemda
- skal vera ein utøvande reiskap og stabilt element for gjennomføring av den kommunale utviklinga knytt til det verksemdsområdet selskapet representerer
- kan utvikla nye tenester og løysingar som styrkar Samnanger kommune, gjennom å opparbeida kompetanse innanfor føremålsområdet

## 3 Overordna prinsipp for eigarstyring

Følgjande overordna prinsipp gjeld for Samnanger kommune si eigarstyring:

1. Samnanger kommune skal vera ein ansvarleg eigar.
2. Samnanger kommune utøver mynde og fremjer interessene overfor selskapa gjennom selskapa sine eigarorgan/tilsvarande.
3. Samnanger kommune sine eigarrepresentantar skal ivareta kommunen sine interesser, men møter som hovudregel ikkje med bunde mandat. Prinsipielle spørsmål og kommunen sine standpunkt i sentrale saker skal forankrast i folkevalde organ.
4. Samnanger kommune er pådrivar for at kommunen sine representantar skal ha relevant kompetanse, kapasitet og fagleg breidde ut frå selskapet sin eigenart og føremålet med eigarskapen, og at alle folkevalde og leiarar registrerer styreverva sine i KS sitt styrevervregister (<https://www.styrevervregisteret.no>).
5. Samnanger kommune er pådrivar for at styret si godtgjersle skal vera på moderat nivå, men fremja verdskapinga i selskapa og framstå som rimeleg ut frå styret sitt ansvar, kompetanse og arbeidet sin kompleksitet.
6. Samnanger kommune praktiserer openheit rundt eigarskap, og skal vera ein aktiv pådrivar for at selskapa praktiserer prinsippet om meiroffentlegheit.
7. Samnanger kommune er pådrivar for at selskapa legg FN sine berekraftmål til grunn for eiga drift og utvikling.
8. Samnanger kommune er pådrivar for at selskapa fører ein ansvarleg arbeidsgjevarepolitikk, og at lønns- og kostnadsnivået er i samsvar med praksis og utvikling i eigen kommune.
9. Samnanger kommune er pådrivar for at alle selskap som kommunen har eigarinteresser i skal ha god internkontroll og risikostyring.

## 4 Selskapsformer

Selskapa som Samnanger kommune har eigarinteresser i er organisert på ulike måtar:

- Eitt interkommunalt selskap (IKS)
- Åtte aksjeselskap (AS)

- Eitt kundeeigd selskap
- Seks vertskommunesamarbeid
- To kommunale oppgåvefelleskap
- Seks avtalebaserte samarbeid

I tillegg er kommunen med i ulike andre samarbeid, samanslutningar, organisasjonar m.m.

#### 4.1 Vurdering av selskapsform

Ved vurdering av etablering/ending av selskapsform skal Samnanger kommune leggja vekt på følgjande:

- Moglegheit for eller ønskje om politisk styring
- Økonomisk ansvar, risiko og resultat for kommunen og/eller samfunnet
- Område der fellesløysingar bidrar til meir effektiv tenesteproduksjon enn å yta tenesta sjølv
- Regionalpolitiske motiv – styrka regionen kommunen er ein del av
- Fridomen og fleksibiliteten selskapet bør ha

#### 4.2 Gjennomgang av ulike selskapsformer

##### 4.2.1 Interkommunale selskap (IKS)

Interkommunalt selskap (IKS) er ei organisasjonsform for selskap innanfor offentleg sektor der fleire kommunar og/eller fylkeskommunar er eigarar. Selskapsdrifta blir regulert av Lov om interkommunale selskap (IKS-lova). Representantskapet er eigarorganet i eit IKS. Kommunestyret vel minst èin representant til representantskapet. Talet på medlemmer i representantskapet og fordelinga av representantar blir regulert av selskapsavtalen. Deltakarane utøver myndet sitt gjennom representantskapet, som mellom anna skal vedta økonomiplan, budsjett og rekneskap. Den enkelte deltakar heftar ubegrensa for ein prosentdel av selskapet sine forpliktingar. Representantskapet har mellom anna ansvar for å velja eit styre for det interkommunale selskapet.

*Rollefordelinga mellom eit interkommunalt selskap (IKS) og kommunen:*

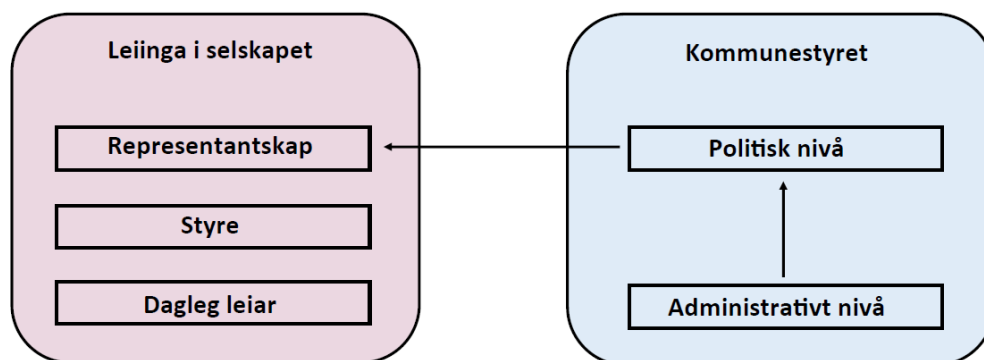

*Styringsgrunnlag og styringsstruktur i eit interkommunalt selskap (IKS):*

Eigarorgan	Styret	Styringsdokument
Representantskapet	Bli valt av representantskapet	Selskapsavtale Eigaravtale Styreinstruks

#### 4.2.2 Aksjeselskap

Selskapsdrifta blir regulert av Lov om aksjeselskap (Aksjelova). Det øvste eigarorganet i eit aksjeselskap er generalforsamlinga. Generalforsamlinga har færre oppgåver enn representantskapet i interkommunale selskap (IKS), og har derfor mindre påverknad på forvaltninga av selskapet. Verken aksjelova eller kommunelova fastset kven som kan gjevast fullmakt til å representera kommunen i generalforsamlinga. Den eller dei som skal representera kommunen i generalforsamlinga, må ha særskilt fullmakt til dette frå kommunestyret. Utgangspunktet i aksjelova er at aksjeeigar berre kan møta med èin representant som representerer samtlege av aksjeeigaren sine aksjar. I eit AS har eigarane begrensa økonomisk risiko for selskapet sine økonomiske forpliktingar. Generalforsamlinga har mellom anna ansvar for å velja eit styre for aksjeselskapet.

Rollefordelinga mellom eit aksjeselskap (AS) og kommunen:

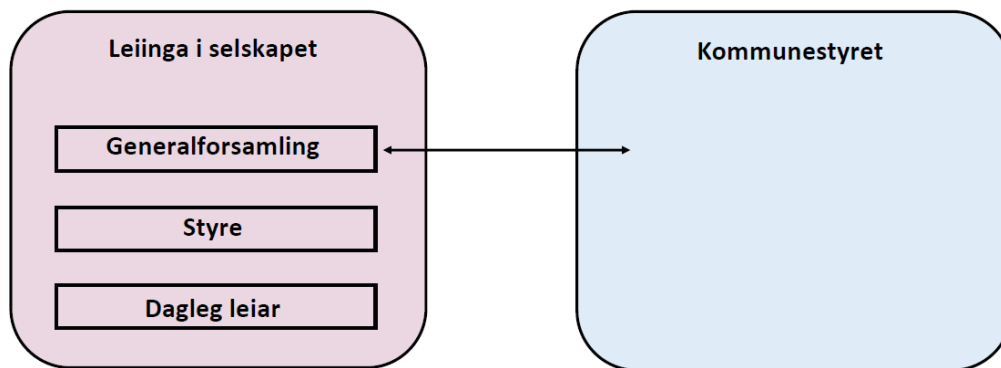

Styringsgrunnlag og styringsstruktur i eit aksjeselskap (AS):

Eigarorgan	Styret	Styringsdokument
Generalforsamling	Blir valt av generalforsamlinga	Vedtekter Aksjonæravtale Eigarstyringsdokument Styreinstruks

#### 4.2.3 Kommunale oppgåvefelleskap (KML § 19)

To eller fleire kommunar eller fylkeskommunar kan saman oppretta eit kommunalt oppgåvefelleskap for å løysa felles oppgåver, med heimel i kommunelova (KML) § 19. Det skal inngåast ein skriftleg samarbeidsavtale mellom alle deltakarane i oppgåvefelleskapet. Representantskapet er det øvste organet i eit kommunalt oppgåvefelleskap. Samtlege kommunar skal vera representert med minst èin medlem i representantskapet. Kvart kommunestyre eller fylkesting vel sjølv medlemmene sine og minst like mange varamedlemmer. Den enkelte deltakarkommunen har ubegrensa økonomisk ansvar for sin del av oppgåvefelleskapet sine forpliktingar. Representantskapet kan oppretta andre organ til styring av oppgåvefelleskapet.

Rollefordelinga mellom eit kommunalt oppgåvefelleskap og kommunen:

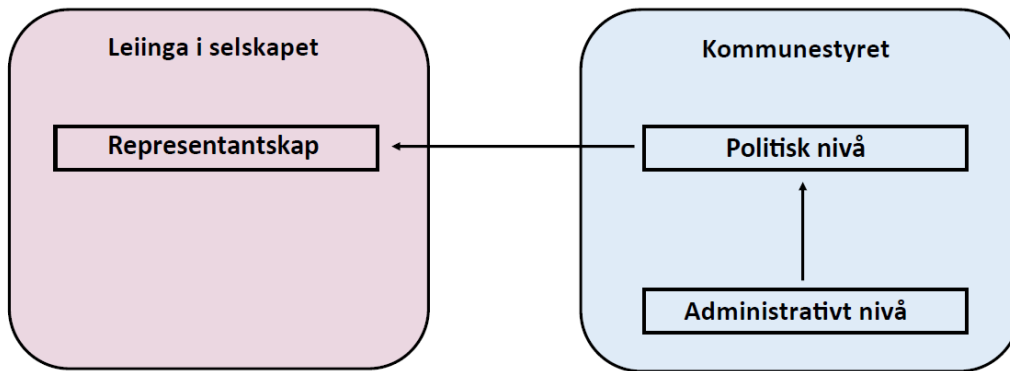

Styringsgrunnlag og styringsstruktur i eit kommunalt oppgåvefelleskap:

Eigarorgan	Andre styringsorgan	Styringsdokument
Representantskap	Representantskapet kan sjølv oppretta andre organ til styring av oppgåvefelleskapet.	Samarbeidsavtale

#### 4.2.4 Administrative vertskommunesamarbeid (KML § 20-2)

Ein kommune (samarbeidskommune) kan avtala med ein annan kommune (vertskommune) at vertskommunen skal utføra oppgåver og treffa vedtak i saker som ikkje har prinsipiell betydning, med heimel i kommunelova (KML) § 20. I eit slikt samarbeid kan samarbeidskommunen (eller samarbeidskommunane) overlata utføringa av oppgåver og delegera mynde til vertskommunen, så langt ikkje anna lovgjeving er til hinder for dette. Når det vert oppretta ei vertskommunesamarbeid skal det inngåast ein skriftleg samarbeidsavtale mellom deltakarane i samarbeidet. Kommunestyra i alle deltakarkommunane skal vetak samarbeidsavtalen og endringar i avtalen.

Rollefordelinga mellom eit vertskommunen og samarbeidskommunen/-kommunane:

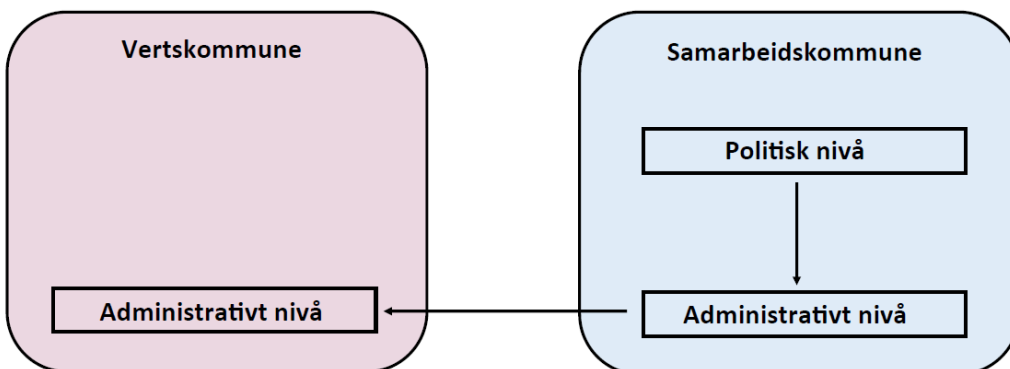

#### 4.2.5 Andre avtalebaserte samarbeid

Gjeld primært interkommunale samarbeid som er organiserte som avtalebasert kjøp og sal av tenester. For slike samarbeid er følgjande spørsmål viktige for kommunen å vurdera jamleg:

- Er det behov for ytterlegare styringsdokument i verksemda?
- Er det tilstrekkeleg med medlemmer i styringsorganet?
- Er det grunnlag for å vurdera endring av organisasjonsform for verksemda?
- Er det ønskjeleg å vidareføra eigarskapen?

## 5 Eigarskapsstrategi

Samnanger kommune forvaltar store verdiar gjennom eigarskap i ulike selskap. Gjennom eigarstrategien – den ytre ramma som eigar trekk opp – skal kommunen kunne utøva aktivt eigarskap.

### 5.1 Generell eigarskapsstrategi

Samnanger kommune kan ikkje åleine utforma/bestemma selskaps spesifikk strategi i dei selskapa kommunen er deleigar i, eller i andre samarbeid kommunen deltek i. I saker som gjeld eigarskapsstrategi vil kommunestyret i vurderingane sine ta stilling til generelle problemstillingar som:

- Er vedtektene oppdaterte og tilpassa verksemda sin status?
- Er det behov for ytterlegare styringsdokument i verksemda?
- Er det tilstrekkeleg med medlemmer i styre/styringsorgan?
- Er det grunnlag for å vurdere endring av organisasjonsform for verksemda?
- Er det ønskjeleg å vidareføra eigarskapen?

### 5.2 Selskapsstrategi og føremål med eigarskap

I tillegg til kommunen sine overordna prinsipp for eigarskap og den generelle eigarskapsstrategien i punktet ovanfor, har kommunestyret i punkt 8 i eigarskapsmeldinga fastsett spesifikke føremål med eigarskapen i nokre selskap/tilsvarande. Sjå under det enkelte selskap/tilsvarande i kapittel 8 i eigarskapsmeldinga.

## 6 Selskapa sitt samfunnsansvar

Det kan forventast at Samnanger kommune tek aktivt samfunnsansvar knytt til etikk, miljø og sosiale forhold, og at dette er ein integrert del av forretningsverksemda og utøvinga av eigarstyringa. Samfunnsansvaret skal vektast tungt i utøvinga av kjerneverksemda, samt i eigarstyringa av alle selskap kommunen tek del i. Innbyggjarane og kundane si vè og vel skal ha særleg merksemd.

Samnanger kommune skal arbeida for at alle selskap kommunen har eigarinteresser i skal ha mest mogleg lik kjønnsrepresentasjon i alle styrande organ.

Samnanger kommune legg til grunn eit prinsipp om openheit. Slik kan innbyggjarar og kundar ha godt innsyn i prosessar og utkome av dei selskapa som kommunen har eigarinteresser i. Gjennom dette byggjer Samnanger kommune omdøme – summen av dei eigenskapane me blir tillagt av andre.

Samnanger kommune vil etterspørja om det ligg føre etiske retningslinjer i dei selskapa kommunen har eigarinteresser i, og korleis desse blir nytta aktivt i verksemda. Kommunen er særleg oppteken av at alle som arbeider i selskapa (tilsette og innleigde), skal ha trygge og forsvarlege arbeidsforhold på linje med kommunalt tilsette.



## 7 Oversikt over kommunen sine eigarinteresser

### 7.1 Interkommunale selskap (IKS)

Samnanger kommune er deleigar i eitt interkommunalt selskap, Interkommunalt arkiv i Hordaland.

#### 7.1.1 Interkommunalt arkiv i Hordaland IKS

**Organisasjonsnummer:** 973 581 406

**Selskapet sitt føremål:** Interkommunalt arkiv i Hordaland sitt føremål er å arbeida for at verdifullt arkivmateriale i eigarkommunane vert teke vare på og sikra som informasjonskjelder for samtid og ettertid, og gjort tilgjengeleg for offentleg verksemd, forskning og andre administrative og kulturelle føremål, jf. Lov om arkiv § 6 (arkivlova).

**Nettside:** <https://ikah.no>

**Samnanger kommune sin eigardel:** 3,4 prosent

**Samnanger kommune sin eigarrepresentasjon:** Kommunestyret vel ein medlem og ein varamedlem til representantskapet. For valperioden 2019–2023 er Marianne Soleng vald som medlem og Heidi Gjerde som varamedlem.

**Samnanger kommune sitt føremål med eigarskapet:** Å leggja til retta for at verdifullt arkivmateriale i kommunen vert teke vare på og sikra som informasjonskjelder for samtid og ettertid, og gjort tilgjengeleg for offentleg verksemd, forskning og andre administrative og kulturelle føremål, jf. Lov om arkiv § 6 (arkivlova). Gje kommunen tilgang til kjøp av arkivfaglege tenester.

**Eigarar:** Kommunane Alver, Askøy, Austevoll, Austrheim, Bjørnafjorden, Bømlo, Eidfjord, Etne, Fedje, Fitjar, Kvam, Kvinnherad, Masfjorden, Modalen, Osterøy, Samnanger, Stord, Sveio, Tysnes, Ullensvang, Ulvik, Vaksdal, Voss og Øygarden.

### 7.2 Aksjeselskap (AS)

Samnanger kommune er aksjonær i fleire aksjeselskap, men har ikkje aksjemajoriteten i nokon av desse.

#### 7.2.1 Bergensbanens forkortelse

Samnanger kommune kjøpte i 1957 èin aksje i dette selskapet, som ikkje lenger ser ut til å vera aktivt.

**Samnanger kommune sin eigardel:** 1 aksje.

#### 7.2.2 BIR AS

BIR er ei forkorting for Bergensområdets interkommunale renovasjonsselskap.

**Organisasjonsnummer:** 983 495 400

**Selskapet sitt føremål:** BIR AS er ansvarleg for avfallshandteringa til innbyggjarane i eigarkommunane. Selskapet tilbyr òg avfallsløysingar for næringslivet.

**Nettside:** [www.bir.no](http://www.bir.no)

**Samnanger kommune sin eigardel:** Ca. 0,88 prosent (440 aksjar)

**Samnanger kommune sin eigarrepresentasjon:** Ordføraren har fullmakt til å representera kommunen på generalforsamlinga. Kommunestyret vel to kandidatar (ein representant og ein vararepresentant) til bedriftsforsamlinga. I valperioden 2019–2023 er Jon Magne Bogevik representant og Torvald Moe vararepresentant i bedriftsforsamlinga. Kommunestyret vel også ein medlem og ein varamedlem til BIR si klagenemnd. I valperioden 2019–2023 er Jon Magne Bogevik medlem og Øyvind Strømmen varamedlem i klagenemnda.

**Samnanger kommune sitt føremål med eigarskapet:** Sikra ei god og forsvarleg handtering av hushaldsavfallet i kommunen i samsvar med lovpålagte krav til miljø, helse, tryggleik og god økonomiforvaltning.

**Eigarar:** Kommunane Askøy, Bergen, Bjørnafjorden, Kvam, Osterøy og Vaksdal.

### 7.2.3 EDB AS

Samnanger kommune eig ein aksje i dette selskapet, som ikkje lenger ser ut til å vera aktivt.

**Samnanger kommune sin eigardel:** 1 aksje

### 7.2.4 Hardanger AKS AS

**Organisasjonsnummer:** 944 676 716

**Selskapet sitt føremål:** Selskapet tilbyr produkt og tenester utført av personar som har behov for tilrettelagt arbeid og arbeidstrening. Selskapet tilbyr mellom anna vaskeri- og renseritenester, kafé og katering og ulike treprodukt.

**Nettside:** [www.hardangeraks.no](http://www.hardangeraks.no)

**Samnanger kommune sin eigardel:** 9,60 prosent (29 aksjar)

**Samnanger kommune sin eigarrepresentasjon:** Ordføraren har fullmakt til å representera kommunen på generalforsamlinga.

**Samnanger kommune sitt føremål med eigarskapet:** Gje eigna tilbod om tilrettelagt arbeid og arbeidstrening for innbyggjarar i kommunen som har behov for dette.

**Eigarar:** Vestland fylkeskommune, Kvam herad, Kvam og Jondal NFU, Samnanger kommune

### 7.2.5 Hardangervegen AS

Samnanger kommune eigde fram til 2021 ti aksjar i Hardangervegen AS. Alle aksjane i Hardangervegen AS vart i 2021 kjøpt av Hordalandsdiagonalen AS. Generalforsamlinga vedtok i 2021 opphøyr av selskapet Hardangervegen AS.

### 7.2.6 E134 Haukelivegen AS

**Organisasjonsnummer:** 982 420 857

**Selskapet sitt føremål:** Arbeida for utbygging og standardheving av E134 Haukelivegen og RV 23. I tillegg kan selskapet arbeida for å fremja interessene til viktige sidegreiner til denne transportkorridoren.

**Nettside:** [www.134.no](http://www.134.no)

**Samnanger kommune sin eigardel:** Ca. 2,17 prosent (10 aksjar)

**Samnanger kommune sin eigarrepresentasjon:** Ordføraren har fullmakt til å representera kommunen på generalforsamlinga.

**Samnanger kommune sitt føremål med eigarskapet:** Arbeida for utbygging og standardheving av E134 Haukelivegen og viktige sidegreiner til denne transportkorridoren (mellom anna fylkesveg 49).

**Eigarar:** Selskapet har 4 fylkeskommunar, 33 kommunar og 8 bedrifter som eigarar.

### 7.2.7 Hurdalssenteret (Norsk Blindeforbund)

**Samnanger kommune sin eigardel:** 1 aksje.

**Nettside:** <https://www.blindeforbundet.no/tilbud-kurs-og-arrangementer/syn-og-mestringsentrene/hurdal-syn-og-mestringscenter>

### 7.2.8 Kommunekraft AS

**Organisasjonsnummer:** 866 818 452

**Selskapet sitt føremål:** Formidla kraftsal på vegner av aksjonærkommunane.

**Nettside:** <https://kommunekraft.no>

**Samnanger kommune sin eigardel:** Ca. 0,31 prosent (1 aksje)

**Samnanger kommune sin eigarrepresentasjon:** Ordføraren har fullmakt til å representera kommunen på generalforsamlinga.

**Samnanger kommune sitt føremål med eigarskapet:** Formidla sal av konsesjonskraft for Samnanger kommune.

**Eigarar:** Selskapet er eigd av 126 kommunar, 7 fylkeskommunar og Landssamanslutninga av vasskraftkommunar (LVK). Kommunane og fylkeskommunane har èin aksje kvar. LVK har 187 aksjar.

### 7.2.9 Vann Vest AS

**Organisasjonsnummer:** 924 367 148

**Selskapet sitt føremål:** Driftsassistanse på Vestlandet. Selskapet skal utføra og formidla tenester knytt til vass- og avløpsverksemd, som for eksempel bistand til drift, kvalitetssikring, vassmiljø og beredskap. Selskapet sitt føremål er å vera ein samarbeidsorganisasjon for eigarane.

**Nettside:** [www.vannvest.no](http://www.vannvest.no)

**Samnanger kommune sin eigardel:** Ca. 3,45 prosent (1 aksje)

**Samnanger kommune sin eigarrepresentasjon:** Kommunestyret vel ein representant og ein vararepresentant til generalforsamlinga. I valperioden 2019–2023 er Karl Bård Kollbotn representant og Jon Magne Bogevik vararepresentant.

**Samnanger kommune sitt føremål med eigarskapet:** Ha tilgang til driftsassistanse og tenester knytt til vass- og avløpsverksemd, som for eksempel bistand til drift, kvalitetssikring, vassmiljø og beredskap.

**Eigarar:** Selskapet er eigd av 29 kommunar i Vestland og Rogaland.

## 7.3 Kundeigde selskap

### 7.3.1 Kommunal Landspensjonskasse (KLP)

Samnanger har pensjonsforsikringsavtale (pensjonsordning) i KLP for alle grupper av tilsette i kommunen, med unntak av lærarar ved skulane. Medlemmene (eigarane) i KLP pliktar å betala eigenkapitaltilskot i den utstrekning det er nødvendig for å gje KLP tilfredsstillande soliditet. Medlemmene betalar eit eingongstilskot ved etablering av medlemskapet og deretter årlege eigenkapitaltilskot beslutta av KLP sitt styre. Eigarkapitaltilskotet blir fastsett i forhold til premiereserven og blir berekna særskilt for den enkelte fellesordninga. For pensjonsordninga for sjukepleiarar vert eigenkapitaltilskotet fastsett i samsvar med § 31 i Lov om pensjonsordning for sjukepleiarar.

**Nettside:** [www.klp.no](http://www.klp.no)

**Samnanger kommune sin eigardel:** Eigenkapitaltilskot med balanseført verdi på kr. 7 552 394 pr. 31.12.2021.

**Samnanger kommune sin eigarrepresentasjon:** Kommunen kan gjennom deltaking på valmøte på fylkesnivå vera med på å velja utsendingar til generalforsamlinga i KLP. Slikt val skal gjennomførast innan utløpet av mars annakvart år. Generalforsamlinga er det høgste organet i selskapet. Eigarskap kan også utøvast ved å koma med innspel til selskapet, for eksempel gjennom deltaking i nettverk for kommunedirektørar/rådmenn eller politikarar.

**Samnanger kommune sitt føremål med eigarskapet:** Ivareta kommunen sitt behov for tenestepensjonsordningar. Gjennom medlemskapet skal kommunen ha lov- og tariffesta offentleg tenestepensjonsordning for tilsette samt for ombodsmenn som har krav på dette. **Eigarar:** KLP er eigd av arbeidsgjevarane i kommune- og helse-Noreg som har pensjonsforsikringsavtale der.

## 7.4 Vertskommunesamarbeid

Vertskommunesamarbeid etter kommunelova § 20-1.

### 7.4.1 Interkommunalt utval mot akutt forureining (IUA Bergen region)

Vertskommunesamarbeid, der Bergen og ei rekke omlandskommunar (mellom anna Samnanger) samarbeider om ivaretaking av beredskap mot akutt forureining i regionen. Bergen er vertskommune. Føremålet med samarbeidet er å ivareta deltakarkommunane si lovfesta plikt til å ha ein interkommunal beredskap mot akutt forureining. Brannsjefen i Bergen er dagleg leiar av IUA Bergen region, og Bergen brannvesen er ansvarleg for den daglege drifta av sekretariatet. Deltakarkommunane betalar eit grunntilskot og eit tilskot pr. innbyggjar, jf. § 14 i Vedtekter for IUA Bergen region. Årsmøtet er det øvste organet i IUA Bergen region, og skal bestå av politisk valde representantar frå alle deltakarkommunane.

**Samnanger kommune sin representasjon:** Kommunestyret vel ein representant og ein vararepresentant til årsmøtet. I valperioden 2019–2023 er Gunn Østvik Petersen representant og Øyvind Strømmen vararepresentant til årsmøtet.

**Nettside:** <https://www.bergen.kommune.no/omkommunen/avdelinger/brannvesenet-iaa-bergen-region/om-oss/iaa-bergen-region>

### 7.4.2 Krisesenter for Bergen og omegn

Vertskommunesamarbeid, der Bergen og ei rekke omlandskommunar (mellom anna Samnanger) samarbeider om eit krisesentertilbod. Bergen er vertskommune. Samarbeidskommunane har delegert til Bergen å sørgja for eit krisesentertilbod som oppfyller krava i Krisesenerlova. Kostnadene blir fordelte mellom kommunane etter ein avtalt fordelingsnøkkel, der den enkelte deltakarkommunen sin del av utgiftene skal tilsvare den respektive kommunen sin del av summen av rammetilskotet til deltakarkommunane. Det går fram av avtalen mellom kommunane at det skal haldast eit årleg møte mellom alle kommunane og leverandør med faglege og administrative tema. I tillegg skal det haldast regelmessige samarbeidsmøte, i utgangspunktet kvart halvår.

**Nettside:** <https://www.bergen.kommune.no/omkommunen/avdelinger/krisesenter-for-bergen-og-omegn>

**Kommunar som er med i samarbeidet:** Askøy, Austevoll, Austrheim, Bergen, Bjørnafjorden, Eidfjord, Fedje, Kvam, Alver, Masfjorden, Modalen, Osterøy, Vaksdal, Voss, Ulvik og Øygarden.

### 7.4.3 Sals- og skjenkekontroll

Vertskommunesamarbeid, der sals- og skjenkekontrollen i Kvam har all kontrollverksemd for samarbeidskommunane. Kostnadene blir fordelte mellom kommunane etter ein avtalt fordelingsnøkkel som er basert på folketal, talet på sals- og skjenkeløyve og skjenkevolum.

**Nettside:** <https://www.kvam.no/tenester/naring-og-skatt/servering/sals-og-skjenkekontroll/>

**Kommunar som er med i samarbeidet:** Eidfjord, Kvam, Samnanger, Ullensvang, Ulvik, Vaksdal og Voss.

## 7.5 Administrative vertskommunesamarbeid

Administrative vertskommunesamarbeid etter kommunelova § 20-2.

### 7.5.1 Barnevernvakt

Vertskommunesamarbeid om barnevernvakt. Bergen er vertskommune. Samnanger er ein av samarbeidskommunane som kjøper denne tenesta av Bergen kommune.

**Nettside:**

<https://www.bergen.kommune.no/omkommunen/avdelinger/barnevernvakten/om-oss>

**Kommunar som er med i samarbeidet:** Austevoll, Bjørnafjorden, Kvam, Osterøy, Samnanger og Tysnes

### 7.5.2 Bjørnafjorden landbrukskontor

Interkommunalt landbrukskontor, der Bjørnafjorden er vertskommune og har ansvar for administrative oppgåver knytt til langbrukskontoret. Felleskostnader blir fordelte mellom kommunane etter ein fordelingsnøkkel der Samnanger betalar 13 prosent felleskostnadene. Det går fram av samarbeidsavtalen at rådmennene i kommunane skal vera brukarutval og styringsgruppe.

**Nettside:** <https://bjornafjorden.kommune.no/naring-og-landbruk/landbruk/bjornafjorden-landbrukskontor/>

**Kommunar som er med i samarbeidet:** Bjørnafjorden, Samnanger og Tysnes.

### 7.5.3 Brann- og redningstenester

Administrativt vertskommunesamarbeid, der Bergen kommune har fått delegert ansvar frå Samnanger kommune for å utføra ulike oppgåver knytt til brann- og redningstenester i Samnanger. Bergen er vertskommune. Bergen har også tilsvarende vertskommunesamarbeid med Osterøy og Vaksdal. Det er inngått ein samarbeidsavtale, som mellom anna regulerer kva økonomisk vederlag Samnanger skal betala til vertskommunen Bergen. Det går fram av samarbeidsavtalen at rådmannen i Samnanger skal inviterast til eit årleg evelueringsmøte der mellom anna erfaringane med verksemda og samarbeidet med kommunane blir drøfta. Det er også inngått ein tilleggsavtale mellom Samnanger kommune og Bergen kommune om kjøp av feie- og tilsynstenester.

**Nettside:** <https://www.bergen.kommune.no/omkommunen/avdelinger/bergen-brannvesen/om-oss/brannsamarbeid>

## 7.6 Kommunale oppgåvefellesskap

Oppgåvefellesskap etter kommunelova § 19.

### 7.6.1 IKT Nordhordland (IKTNH)

**Organisasjonsnummer:** 923 971 890

**Selskapet sitt føremål:** IKTNH skal ivareta deltakarkommunane sine oppgåver innan IKT knytt til drift, driftsstøtte, service, informasjonssikkerheit, samt utvikling, implementering og forvaltning av kostnadseffektive driftsløysingar og tenester. IKTNH skal bidra til å understøtta og vidareutvikla digitaliseringa av forvaltning og tenester i kommunane, for på denne måten å gjera det lettare for desse å oppnå måla sine. Samnanger gjekk inn i IKTNH i 2019. IKTNH er med verknad frå 01.01.2020 organisert som eit kommunalt oppgåvefellesskap. Gjennom medlemsskapen i IKTNH får kommunen også tenester frå Digitalisering og innovasjon Nordhordland (DI), som er ei eiga avdeling i Region Nordhordland IKS. Kostnadene blir fordelte mellom kommunane etter ein avtalt fordelingsnøkkel, der mellom anna folketalet blir teke omsyn til.

**Nettside:** <https://iktnh.no>

**Samnanger kommune sin representasjon:** Representantskapet er det øvste organet i IKTNH og består av ordførarane i dei deltakande kommunane. Representantskapet vel eit styre til styring av oppgåvefellesskapet, og styret består av rådmenn/kommunedirektørar i dei deltakande kommunane.

**Kommunar som er med i samarbeidet:** Alver, Aurland, Austevoll, Austrheim, Fedje, Gulen, Masfjorden, Modalen, Osterøy, Samnanger, Tysnes og Vaksdal.

### 7.6.2 Bergen og Omland Friluftsråd (BOF)

**Organisasjonsnummer:** 871 426 732

**Selskapet sitt føremål:** BOF er eit interkommunalt samarbeidsorgan som har til oppgåve å sikra, tilretteleggja, informera og stå for dagleg drift av bade- og friluftsområde Bergen og omlandskommunane. Den enkelte deltakarkommunen har eigardel i BOF basert på folketalet i kommunen i forhold til det totale folketalet i alle deltakarkommunane. Deltakarkommunane betalar eit årleg tilskot til BOF, basert på folketal.

**Samnanger kommune sin representasjon:** Representantskapet er det øvste organet i BOF, og ordinært representantskapsmøte skal haldast kvart år. For valperioden 2019–2023 har kommunestyret valt Frank Georg J. Davidsen som representant og Ingvild Raftvoll Bøgevik som vararepresentant til representantskapet (årsmøtet). Kommunestyret har også valt desse to som kandidatar til BOF sitt styre for valperioden 2019–2023.

**Nettside:** <https://bof.no>

**Kommunar som er med i samarbeidet:** Alver, Askøy, Austevoll, Austrheim, Bergen, Bjørnafjorden, Kvam, Osterøy, Samnanger, Vaksdal og Tysnes.

## 7.7 Avtalebaserte samarbeid

### 7.7.1 Diabetesteam

Det vart i 2013 inngått avtale mellom kommunane Fusa, Os og Samnanger om interkommunalt diabetesteam. Etter kommunesamanslåinga mellom Fusa og Os er dette no eit samarbeid mellom Bjørnafjorden og Samnanger. Føremålet med diabetesteamet er å gje personar med diabetes betre oppfølging og behandling der dei bur, i tett samarbeid med spesialisthelsetenesta og fastlegen. Teamet består av lege og diabetessjukepleiar. Kostnadene blir fordelte mellom kommunane etter folketal.

**Kommunar som er med i samarbeidet:** Bjørnafjorden og Samnanger.

**Nettside:** <https://bjornafjorden.kommune.no/helse-og-velferd/helseteam-og-legetenester/helseteam/diabetesteam/>

### 7.7.2 DigiVestland

DigiVestland er eit samarbeid mellom alle dei 43 kommunane i Vestland. Dette er eit samarbeid knytt til regionalt digitaliseringsarbeid, som skal bidra til betre og meir likeverdige tenester til innbyggjarane. Samarbeidet er leia av ei styringsgruppe som består av rådmenn frå deltakarkommunane. Kommunen betalar årleg eit fast grunnbeløp pluss ein sum per innbyggjar for deltakinga i dette samarbeidet.

**Kommunar som er med i samarbeidet:** Alle kommunane i Vestland fylke

**Nettside:** <https://www.digivestland.no/>

### 7.7.3 Innkjøpssamarbeid

Det er inngått avtale om innkjøpssamarbeid mellom Bergen kommune og fleire av omlandskommunane, mellom anna Samnanger. I tillegg er også nokre andre offentlege instansar med i samarbeidet. Målet med samarbeidet er mellom anna å effektivisera anskaffingsprosessar og redusera kommunane sine utgifter til etablering av innkjøpsavtalar

på dei områda der det kan inngåast felles avtalar. Gjennom dette samarbeidet har kommunen mellom anna moglegheit til å vera med på mange av rammeavtalane som Bergen kommune inngår med leverandørar. Kommunen betalar eit årleg vederlag til Bergen kommune for å vera med i dette samarbeidet.

**Kommunar som er med i samarbeidet:** Alver, Askøy, Austevoll, Austrheim, Bergen, Bjørnafjorden, Kvam, Masfjorden, Modalen, Osterøy, Vaksdal og Voss. I tillegg er Bergen Kirkelige Fellesråd, Havforskningsinstituttet og Konkurransetilsynet også med.

**Nettside:** <https://www.bergen.kommune.no/hvaskjer/tema/innkjopssamarbeid>

#### 7.7.4 KOLS-team

Det vart i 2013 inngått avtale mellom kommunane Fusa, Os og Samnanger om interkommunalt KOLS-team. Etter kommunesamanslåinga mellom Fusa og Os er dette no eit samarbeid mellom Bjørnafjorden og Samnanger. KOLS-teamet er eit ambulerande team med oppfølging av personar med kols. Teamet består av sjukepleiar, lege og fysioterapeut. Kostnadene blir fordelte mellom kommunane etter folketal.

**Kommunar som er med i samarbeidet:** Bjørnafjorden og Samnanger.

**Nettside:** <https://bjornafjorden.kommune.no/helse-og-velferd/helseteam-og-legetenester/helseteam/kols-team/>

#### 7.7.5 Legevakttenester

Det vart i 2009 inngått avtale mellom Samnanger kommune og Os kommune om kjøp av legevakttenester, med felles legevakt på Os. Avtalen inneheld mellom anna informasjon om kva Samnanger skal betala for denne tenesta, samt informasjon om prisregulering. Ordninga med felles legevakt gjeld framleis, også etter kommunesamanslåinga mellom Os og Fusa.

**Kommunar som er med i samarbeidet:** Bjørnafjorden og Samnanger.

#### 7.7.6 Vest brann- og redningsregion

Vest brann- og redningsregion er eit langsiktig fagleg samarbeid mellom brannvesena i 18 kommunar i bergensregionen, mellom anna Samnanger.

**Nettside:** <https://vestbrannregion.no/om-vest-brann-og-redningsregion/>

**Kommunar som er med i samarbeidet:** Alver, Askøy, Austevoll, Austrheim, Bergen, Bjørnafjorden, Kvam, Osterøy, Samnanger, Vaksdal og Tysnes.

### 7.8 Andre samarbeid, samanslutningar, organisasjonar m.m.

#### 7.8.1 Kommunesektorens organisasjon (KS)

Samnanger kommune er medlem i Kommunesektorens organisasjon (KS). KS er arbeidsgjevarorganisasjon og interesseorganisasjon for kommunesektoren (med unntak av Oslo). Kommunen betalar ein årleg kontingent som består av eit grunnbeløp pluss ein sum per innbyggjar.

**Nettside:** <https://www.ks.no/>

#### 7.8.2 Klimapartnere Vestland

Klimapartnere er eigd og forankra i sin respektive fylkeskommune, og kommunane kan teikna partnerskap i Klimapartnere i fylket sitt. Klimapartnere arbeider for utsleppskutt og grøn forretningsutvikling, og kan bistå kommunen i sitt klimaarbeid. Det er per i dag om lag 70 partnerskapsverksemder i Klimapartnere Vestland. Kommunen betalar ei årleg partneravgift, som er basert på talet på tilsette i kommunen.

**Nettside:** <https://klimapartnere.no/>

### 7.8.3 Landssamanslutninga av nynorskkommunar (LNK)

Landssamanslutninga av nynorskkommunar (LNK) er ein landsdekkjande medlemsorganisasjon for kommunar, fylkeskommunar og kommunale føretak. LNK skal arbeida for å skapa positive haldningar til nynorsk språk og kultur og for at kommunane og styresmaktene tek desse sakene opp gjennom sine planverk. Kommunen betalar ein årleg kontingent som består av eit grunnbeløp pluss ein sum per innbyggjar.

**Nettside:** <https://lnk.no/>

### 7.8.4 Landssamanslutninga av Vasskraftkommunar (LVK)

Landssamanslutninga av Vasskraftkommunar (LVK) organiserer kommunar som er vertsskap for vasskraftutbygging. LVK skal ivareta medlemskommunane sine interesser i alle spørsmål om kraftutbygging. LVK har i dag 160 medlemmer. LVK bistår medlemmene i energipolitiske spørsmål, og gir fagleg og juridisk bistand i spørsmål om utbygging, opprusting/utviding av eksisterande verk, heimfall, konsesjonskraft, konsesjonsavgifter, revisjon av vilkår, skatte- og avgiftsspørsmål, og kraftomsetnad. Kommunen betalar ein årleg kontingent som vert fastsett av landsmøtet i LVK.

**Nettside:** <https://lvk.no>

### 7.8.5 Midthordland kompetanseregion

Midthordland kompetanseregion er eit samarbeid mellom fem kommunar innanfor fagområda barnehage, skule, PPT og vaksenopplæring. Kompetanseregionen skal fremja god fagleg utvikling ved tilrettelegging, kompetanseheving og erfaringsutveksling å område der kommunane kan ha nytte av å koordinera innsatsen. Dette gjeld mellom anna leiarutvikling, kvalitetsutvikling og tilsyn i barnehagar. Alle kommunane er representerte i styret for kompetanseregionen. Samnanger kommune sin styrerepresentant er kommunalsjef oppvekst. Utgiftene til kompetanseregionen blir fordelte mellom kommunane i forhold til tal barn i alderen 0–15 år i kvar kommune.

**Kommunar som er med i kompetanseregionen:** Austevoll, Bjørnafjorden, Samnanger, Tysnes og Vaksdal.

**Nettside:** [www.midthordland-kompetanseregion.no](http://www.midthordland-kompetanseregion.no)

### 7.8.6 Samnanger Næringsforum

Samnanger kommune er medlem i Samnanger Næringsforum. Føremålet til Næringsforumet er å fremja næringslivet i kommunen, mellom anna ved å verka som ideskapande, initiativtakande og koordinerande organ for næringslivet. Kommunen betalar ein årleg medlemskontingent.

**Nettside:** <https://samnanger-naering.no/>

## 8 Val av kommunen sine eigarrepresentantar

Kommunestyret skal velja Samnanger kommune sine eigarrepresentantar til dei selskapa der kommunen skal ha dette, med mindre det går fram av vedtektene/tilsvarande kven som skal vera kommunen sin representant. Valet skal gjerast så tidleg som mogleg i kvar kommunestyreperiode. Kommunestyret skal i sitt konstituerande møte setja ned eit arbeidsutval som får ansvar for å leggja fram innstilling til kommunestyret om val av mellom anna eigarrepresentantar i kommunestyreperioden.

Som eigarrepresentantar bør det fortrinnsvis veljast folkevalde i kommunen som har kunnskap/kompetanse om fagområdet til det aktuelle selskapet/samarbeidet.



Ordføreren har etter reglane i kommunelova mynde til å ivareta kommunen sin eigarskap der ikkje andre eigarskapsrepresentantar er vald.

Dersom det går fram i samarbeidsavtale/tilsvarande kven som skal vera kommunen sin eigarrepresentant i samarbeidsorgan eller liknande (for eksempel rådmannen), skal kommunestyret ikkje gjennomføra val av eigarrepresentant.

## 9 Instruks for eigarrepresentantar for Samnanger kommune

Denne instruksjonen ligg til grunn for fullmakt gjeve av kommunestyret. Slik fullmakt skal så langt som mogleg gjevast seinast i det andre kommunestyret i kvar kommunestyreperiode.

1. Kommunestyret sin eigarrepresentant blir utpeika av kommunestyret og møter i styrande organ i selskap kor Samnanger kommune har representasjon.
2. Eigarrepresentanten representerer kommunestyret og skal medverka aktivt til å ivareta selskapet sine vedtekne strategiar og mål. Retningslinja for eigarrepresentanten sin medverknad skal vera eigarskapsmeldinga til kommunen.
3. Eigarrepresentanten skal setja seg inn i saker som skal handsamast i møte og gå gjennom referat/protokollar frå møte.
4. Eigarrepresentanten skal fortløpande orientera kommunestyret gjennom referata frå møta.
5. Eigarrepresentanten skal drøfta med kommunestyret saker av større prinsipiell karakter dersom det ikkje går klart fram av eigarskapsmeldinga kva kommunestyret sin vilje er.
6. Eigarrepresentanten kan henta inn råd frå kvalifisert fagmiljø ved behov.
7. Eigarrepresentanten skal halda seg orientert om lover og relevant regelverk som regulerer eigen funksjon.

## 10 Kontrollutvalet si rolle

Kontrollutvalet skal føra tilsyn med det kommunale eigarskapet. Kommunelova § 23-4 seier at kontrollutvalet skal kontrollera at dei som utøver kommunen sine eigarinteresser gjer dette i samsvar med lover og forskrifter, kommunestyret sitt vedtak og anerkjende prinsipp for eigarstyring.

For alle selskapsformer har kontrollutvalet rett til innsyn i opplysningar som er nødvendige for kontrollen sin. For andre verksemder som utfører oppgåver på vegner av kommunen har kontrollutvalet rett til innsyn i den grad det er nødvendig for å undersøkje om kontrakten blir oppfylt.

Det går fram av kommunelova § 23-4 at kontrollutvalet minst ein gong i valperioden, seinast innan utgangen av året etter at kommunestyret er konstituert, skal utarbeida ein plan for kva eigarskapskontrollar som skal gjennomførast. Planen skal vedtakast av kommunestyret.

## 11 Rådmannen si rolle

Rådmannen har inga formell rolle knytt til kommunen sin eigarskap (med mindre noko anna er fastsett i vedtekter/tilsvarande eller blir bestemt av kommunestyret), men har ansvar for forsvarleg utgreiing av alle saker som skal til politisk handsaming, inkludert eigarskapsaker. Rådmannen skal vera ansvarleg for det administrative eigarsekretariatet.

## 12 Opplæring for folkevalde

Kommunen skal gjennomføre opplæring i eigarstyring i samband med den obligatoriske folkevaldopplæringa (folkevaldprogrammet) etter kvart kommunestyreval. Ut over dette kan det gjennomførast opplæring ved behov.

## 13 Skjematisk oversikt over kommunen sine eigarinteresser

Selskap/samarbeid	Type selskap/samarbeid	Samanger kommune sin eigardel
Interkommunalt arkiv i Hordaland	Interkommunalt selskap (IKS)	3,4 prosent
Bergensbanens forkortelse	Aksjeselskap (AS)	1 aksje
BIR AS	Aksjeselskap (AS)	440 aksjar / 0,88 prosent
EDB AS	Aksjeselskap (AS)	1 aksje
Hardanger AKS AS	Aksjeselskap (AS)	29 aksjar / 9,60 prosent
E134 Haukelivegen AS	Aksjeselskap (AS)	10 aksjar / 2,17 prosent
Hurdalssenteret	Aksjeselskap (AS)	1 aksje
Kommunekraft AS	Aksjeselskap (AS)	1 aksje / 0,31 prosent
Vann Vest AS	Aksjeselskap (AS)	1 aksje / 3,45 prosent
Kommunal landspensjonskasse	Kundeeigd selskap	Kr 7 552 394 pr. 31.12.2021
Interkommunalt utval mot akutt forureining (IUA Bergen region)	Vertskommunesamarbeid	
Krisesenter for Bergen og omegn	Vertskommunesamarbeid	
Sals- og skjenkekontrollen i Kvam	Vertskommunesamarbeid	
Barnevernvakten i Bergen	Administrativt vertskommunesamarbeid	
Bjørnafjorden landbrukskontor	Administrativt vertskommunesamarbeid	
Brann- og redningstenester	Administrativt vertskommunesamarbeid	
IKT Nordhordland	Kommunalt oppgåvefelleskap	
Bergen og Omland Friluftsråd	Kommunalt oppgåvefelleskap	
Diabetesteam	Avtalebasert samarbeid	
DigiVestland	Avtalebasert samarbeid	
Innkjøpsamarbeid	Avtalebasert samarbeid	
KOLS-team	Avtalebasert samarbeid	
Legevakttenester	Avtalebasert samarbeid	
Vest brann- og redningsregion	Avtalebasert samarbeid	
Kommunesektorens organisasjon (KS)	Andre samarbeid, samanslutningar, organisasjonar m.m.	
Klimapartnere Vestland	Andre samarbeid, samanslutningar, organisasjonar m.m.	
Landssamanslutninga av nynorskkommunar (LNK)	Andre samarbeid, samanslutningar, organisasjonar m.m.	
Landssamanslutninga av Vasskraftkommunar (LVK)	Andre samarbeid, samanslutningar, organisasjonar m.m.	

Selskap/samarbeid	Type selskap/samarbeid	Samnanger kommune sin eigardel
Midthordland kompetanseregion	Andre samarbeid, samanslutningar, organisasjonar m.m.	
Samnanger Næringsforum	Andre samarbeid, samanslutningar, organisasjonar m.m.	